



微波

專用配件： 盤蓋 (需另外購買)

此功能適用於快速烹煮或加熱食物和飲料。

- 1 按下微波掣。顯示屏上將顯示最大火力 (800 W)，瓦特圖標開始閃爍。
- 2 按加 / 減掣設置火力。
- 3 按OK掣確認。
- 4 按加 / 減掣設置烹飪時間。
- 5 按OK / 極速啟動掣，該功能將被啟動。



時鐘

要設置微波爐的時鐘：

- 1 按住停止掣3秒鐘。
- 2 按加 / 減掣設置小時數位。
- 3 按OK / 極速啟動掣,分鐘數位將開始閃爍。
- 4 按加 / 減掣設置分鐘。
- 5 按OK / 極速啟動掣，時鐘設定。

注意：

第一次插上電源（或電源故障後），產品將自動進入時鐘設置模式;在這種情況下，請從第2步開始執行上述步驟。



自動清洗

此自動清潔功能將幫助您清潔微波爐腔，並消除不潔的氣味。

將 235ml 水倒入塑料容器中，放在轉盤上。按自動清洗掣，然後按極速啟動掣開始自動清洗。當清洗過程完成時，每 10 秒鐘發出一次嗶聲，持續 10 分鐘，然後按停止掣或打開門以取消信號。取出容器並用軟布或紙張擦拭內部表面。



食譜

選擇具有預設烹飪參數的食譜，以提供最佳烹飪結果。

- 1 按食譜掣。
- 2 按住加 / 減掣選擇食物類型 (請參考以下的食譜表)。
- 3 按OK掣確認。
- 4 根據食品類型，顯示屏可能會要求您設置重量。使用加 / 減掣設置要求的值。
- 5 按OK / 極速啟動掣。該功能將被啟動。

該功能的持續時間將基於所選擇的食物和重量自動計算。

菜單	起始狀態	重量	時間段	準備工作
 湯	室溫	250-1000 克 / 250 克	3-8 分鐘	蓋上食物，但需預留位置讓器皿空氣流通。當微波爐出現提示時請攪拌食物。烹調後3分鐘才進食。
 醬	室溫	250-1000 克 / 250 克	4-13 分鐘	蓋上食物，但需預留位置讓器皿空氣流通。微波爐出現提示時請攪拌食物。烹調後3分鐘才進食。
 冷凍披薩餅	冷凍	200-600 克 /50 克	3-5 分鐘	將披薩放在微波爐適用的盤子內。不建議堆疊多個披薩。
 餐盤	冷凍	250-350 克 /50 克	7-10 分鐘	將肉，薯蓉和蔬菜放在餐盤上，蓋住食物，但需預留位置讓器皿空氣流通。烹調後3分鐘才進食。
 飲料	室溫	150-600 毫升 /150 毫升	1-5 分鐘	把金屬勺子放在杯子裡，以防止過度烹調。
 碎肉	急凍	100-2000 克 (100-499 克 /50 克, 500-2000 克 /100 克)	1-29 分鐘	碎肉，肉餅，牛排或烤肉。烹飪後，讓食物在爐腔內等待至少5分鐘，以獲得更好的效果。當微波爐出現提示時請翻轉食物。
 家禽	急凍	100-2500 克 (100-499 克 /50 克, 500-2500 克 /100 克)	1-41 分鐘	原隻雞，雞塊或雞片。烹飪後，讓食物在爐腔內等待至少5分鐘，以獲得更好的效果。當微波爐出現提示時請翻轉食物。
 魚	急凍	100-1500 克 (100-499 克 /50 克, 500-1500 克 /100 克)	1-18 分鐘	原條魚，魚排或魚片。烹飪後，讓食物在爐腔內等待至少5分鐘，以獲得更好的效果。當微波爐出現提示時請翻轉食物。
 蔬菜	急凍	100-1500 克 (100-499 克 /50 克, 500-1500 克 /100 克)	1-18 分鐘	大，中，小件蔬菜。烹調後等待3-5分鐘才進食，效果更好。當微波爐出現提示時請翻轉食物。

菜單	起始狀態	重量	時間段	準備工作
 麵包 (普通方式)	急凍	100-550 克 /50 克	1-4 分鐘	冷凍卷，法式長麵包和牛角麵包。讓食物在爐腔內等待至少5分鐘，以獲得更好的效果。當微波爐出現提示時請翻轉食物。
 爆米花	室溫	100 克	3 分鐘	將爆米花的包裝袋放在轉盤上，每次只能完成一包。
 米飯類	急凍	300-650 克	6-11 分鐘	取出食品包裝。把食物放在適用於微波爐的盤子上，當微波爐出現提示時請攪拌食物。
 意大利面類	急凍	250-550 克	5-10 分鐘	取出食品包裝，把食物放在適用於微波爐的盤子上，當微波爐出現提示時請攪拌食物。
 混合蔬菜	急凍	150-600 克	4-12 分鐘	把食物放在適用於微波爐的盤子上，加 2 湯匙水到食物內。當微波爐出現提示時請攪拌食物。
 急凍烤寬麵條	急凍	300-600 克	14-18 分鐘	取走任何鋁箔，把食物放在適用於微波爐的盤子上，然後放入爐內。
 水牛翅膀 / 雞塊	急凍	250-500 克	9-15 分鐘	取走包裝。把食物放在脆焗盤子裡。當微波爐出現提示時請翻轉食物。
 炸薯條	急凍	250-500 克	10-22 分鐘	把食物放在脆焗盤子裡。當微波爐出現提示時請攪拌食物。
 急凍披薩	急凍	250-750 克	7-13 分鐘	取出包裝，把食物放在脆焗盤裡。
 乳奶餅	室溫	950 克	23 分鐘	準備好現成的酥皮點心 370 克，整齊地鋪在脆焗盤並在其上刺孔，然後放入微波爐預熱脆焗盤。準備餡料: 4 隻雞蛋, 150ml 奶油, 100g 煙肉粒, 130g (3 1/2ld) 碎芝士 (或類似的濃味芝士)，黑胡椒和肉荳蔻粉，混合所有材料。當微波爐出現提示時請加入餡料，然後放入爐裡繼續烹調。
 炸魚 / 魚棒	急凍	250-500 克	9-15 分鐘	放少許油於脆焗盤裡。在脆焗盤預熱後添加食物。當微波爐出現提示時請翻轉食物。
 奶酪火腿雞排	急凍	100-400 克	5-11 分鐘	放少許油於脆焗盤裡。在脆焗盤預熱後添加食物。當微波爐出現提示時請翻轉食物。



需要查詢更多惠而浦原有的配件，請訪問您當地的惠而浦網站。



解凍麵包

專用配件：



脆焗盤



脆焗盤手柄

惠而浦獨有的解凍冷凍麵包功能。使用解凍和脆焗技術，使麵包像新鮮出爐一樣美味。使用此功能可快速解凍和加熱冷凍卷，法式麵包和牛角麵包。如果食物淨重在 50g-500g 之間，可以使用麵包解凍。

以下附件設計用於此功能：

- 脆焗盤；
- 脆焗盤手柄，用於取出微波爐內滾燙的脆焗盤。

- 1 按解凍麵包掣。
- 2 按加 / 減掣選擇重量。
- 3 將空的脆焗盤放在玻璃轉盤上，關閉爐門，然後按OK / 極速啟動掣。顯示屏將顯示“PRE HEAT”，微波爐將使用微波和燒烤功能，以預熱脆焗盤。當達到設定溫度時，顯示屏將顯示（“ADD”）提示您，您可以添加您的麵包。
- 4 將麵包放在脆焗盤上，關上爐門，然後按OK / 極速啟動掣。該功能將被啟動。

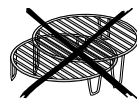

脆焗

專用配件：



脆焗盤



脆焗盤手柄

惠而浦獨有的脆焗功能可以使食物的底部和表面呈現完美的金黃色。使用微波和燒烤烹調，能夠使脆焗盤迅速地達到很高的溫度並開始脆焗食物。

下面附件必須使用脆焗功能：

- 脆焗盤；
- 脆焗盤手柄，用於取出微波爐內滾燙的脆焗盤。

此功能適用於翻熱或脆焗薄餅及其它麵粉制食品。更可以在不添加食用油或添加少量的食用油的情況下，烹調香煎煙肉、蛋類、香腸、薯仔、炸薯條、漢堡包及其他肉類。

- 1 按脆焗掣。
- 2 按加 / 減按鈕設置烹飪時間。
- 3 按OK / 極速啟動掣，該功能將被啟動。

在烹調不需要長時間烹飪的食物（比薩餅，蛋糕...）之前，我們建議提前2-3分鐘預熱脆焗盤。

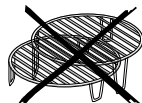

極速啟動

按下極速啟動掣，微波功能將在最大火力（800W）下運行30秒。

每次按下極速啟動掣將增加30秒的烹飪時間。

如果您已經選擇了烹飪功能（例如：燒烤），請按極速啟動掣啟動所選功能。



燒烤

專用配件：



高燒烤架

此功能採用了功能強大的石英燒烤管，能讓食物表面變金黃，達到燒烤效果。該功能適用於烤乳酪烤麵包，熱三明治，土豆丸子，香腸，蔬菜。

- 1 按燒烤掣。
- 2 按加 / 減掣設置烹飪時間。
- 3 按OK / 極速啟動掣，該功能將被啟動。



微波燒烤組合

專用配件：



高燒烤架

此功能結合了燒烤和微波加熱，使您可以在更少的時間內燒烤食物。

- 1 按燒烤掣。
- 2 按微波掣。
- 3 按加 / 減掣設置微波火力（見下表）。
- 4 按OK掣確認。
- 5 按加 / 減掣設置烹飪時間。
- 6 按OK / 極速啟動掣，該功能將被啟動。

火力等級		建議用於
650 W		蔬菜
500 W		家禽類
350 W		魚類
160 W		肉類
90 W		脆焗雜果



W 1 1 0 5 0 2 9 5



快速參考指引

MCP 345

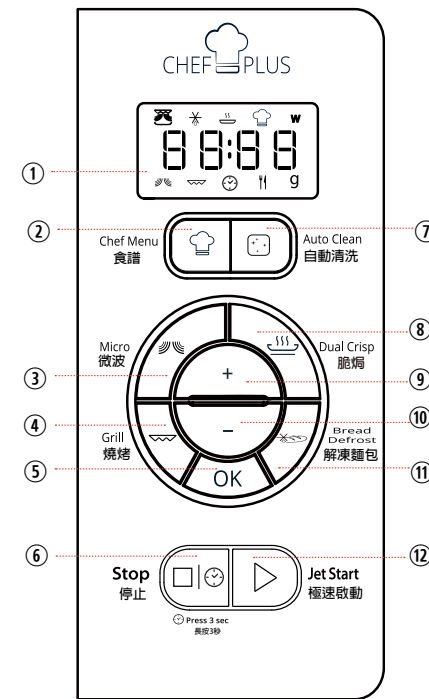

- 1 顯示屏
- 2 食譜掣
- 3 微波掣
- 4 燒烤掣
- 5 確定掣
- 6 停止/時鐘掣
- 7 自動清洗掣
- 8 脆焗掣
- 9 加掣
- 10 減掣
- 11 解凍麵包掣
- 12 極速啟動掣

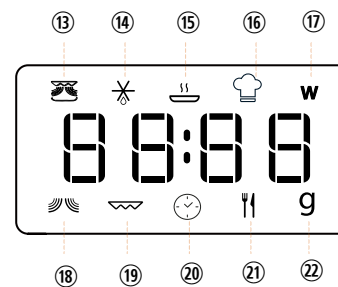

- 13 脆焗標誌
- 14 極速解凍標誌
- 16 極速加熱標誌
- 17 食譜標誌
- 18 微波火力 (watt)
- 19 微波標誌
- 20 燒烤標誌
- 21 時鐘設定 / 時間選擇
- 22 食物類型選擇
- 23 重量 (grams)